

Genel Özellikler

STEP MOTOR

Model: **GSTM5718**



Cihazı kullanmadan önce kullanma kılavuzunu dikkatlice okuyunuz! Kullanma kılavuzundaki uyarılara uyulmamasından kaynaklanan zarar, ziyan ve şahısların uğrayacağı kazalarda sorumluluk kullanıcıya aittir. Bu durumda oluşan arızalarda cihaz garanti kapsamından çıkar.

Mekanik Çizim(mm)

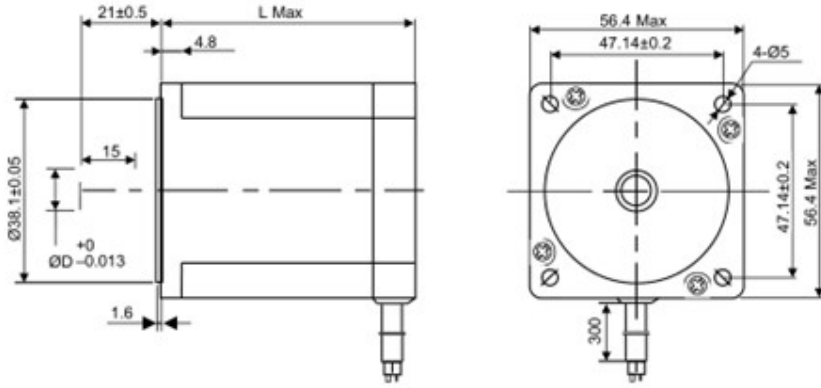

Bağlantı Diyagramı

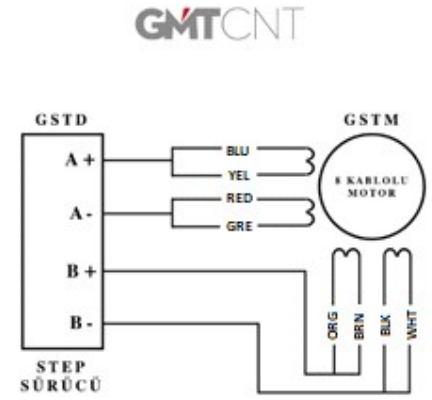

Teknik Özellikler

MODEL	L(mm)	N.m	A	Mil Çapı (mm)
GSTM5718-080-830	80	2	3	8



RoHS
Compliant

<http://www.gmtcontrol.com>